

大分市羽屋・新築住宅！敷地約31坪・フラット35適用可・省令準耐火・オール電化・閑静な住宅地・通勤・通学至便！

JR古国府駅約1900m・国道10号等アクセス良好・近隣商業施設多数有り・大分県病約850m・マルシヨク羽屋店約520m

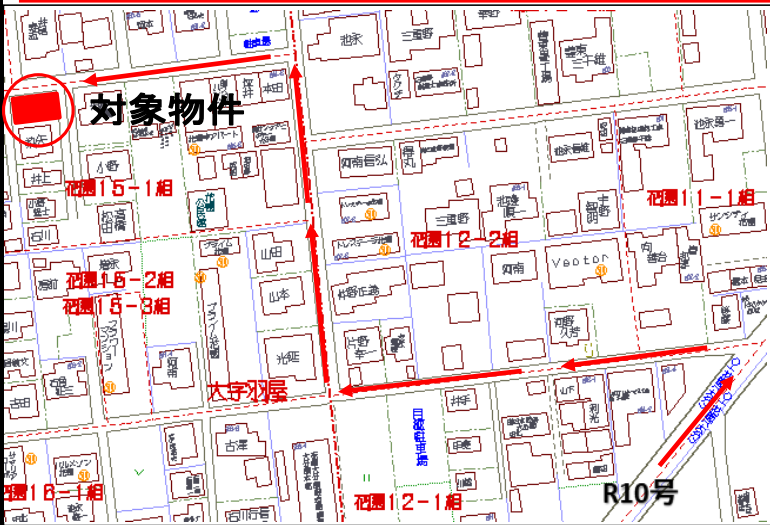

パース図

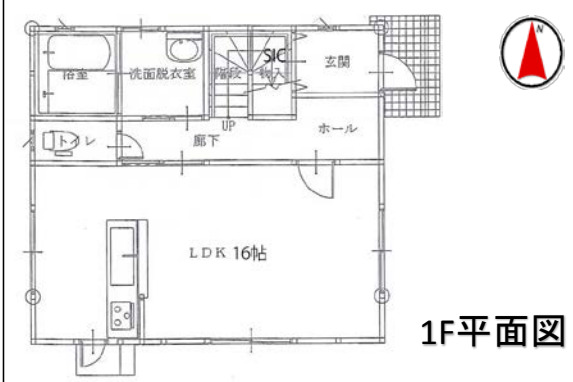

1F平面図

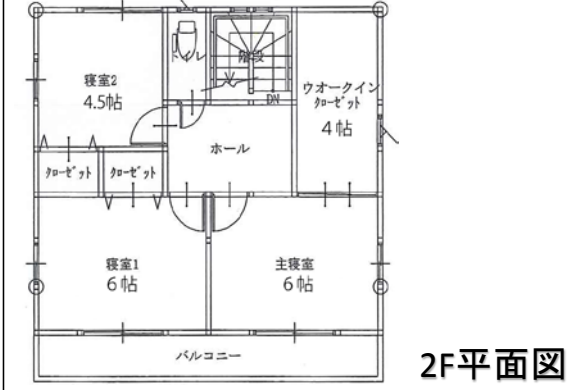

2F平面図

物件種目	新築分譲住宅		
最寄駅	JR九州 久大本線 古国府 駅		
学区	豊府小学校約650m 南大分中学校約1500m		
間取り	3SLDK		
価格	2,680 万円		消費税込み
物件所在地	大分市大字羽屋字花園818番3 大分市花園15-1組		
交通	大分バス「花園」バス停 徒歩5分 約 330m		
土地面積	102.52 m ² 31.01 坪	ほかに 私道面積	198.7 m ² 持分200分の27
建物	構造・規模	木造ガリウム鋼板葺 2階建	
	面積	1階 46.37 m ² 計 92.74 m ²	2階 46.37 m ² (28.05)坪
	間取内訳	間取り参照	
土地権利	所有権	地目	宅地
都市計画	都市計画区域	用途地域	第二種中高層住居専用地域
建ぺい率	60 %	容積率	200 %
他の法令上の制限	屋外広告物禁止地域		
築年月	平成31年3月上旬完成	駐車場	乗用車2台
現況	新築	引渡日	相談
接道状況 (角地・間口)	北側市道幅員約4.5m東側位置指定道幅員約4.0m		
設備	公営水道・公共下水道・九州電力		
備考	フラット35が適用・省令準耐火仕様		
会員番号	80401486	物件番号	

不動産のトータルサポート
株式会社 アスリート不動産
 営業時間 9:00 ~ 19:00 定休日/水曜日

宅建業免許 大分県知事(3)第2863号
 〒870-1132 大分市大字光吉910番地(大分ユースコー1F)
 電話 097-594-9788 担当:長谷雄(はせお)
 FAX 097-594-9787 090-4511-8191

所属団体名 大分県宅地建物取引業協会会員
 全国宅地建物取引業保証協会会員
 九州不動産公正取引協議会会員
<http://www.athletefudosan.jp/>
 E-mail athlete.01@lime.ocn.ne.jp

客付会社様へ

- 手数料
- 取引態様:専任媒介
- 情報公開日:30.11.3

